

## 道路事業事前評価調書

路線・河川等名	いさていしゃじょうとだ 一般府道石原停車場戸田線	事業名	防災・安全交付金事業	補助・単独の別	補助
事業主体	京都府	事業箇所（区間）	ふくちやましとだ 福知山市戸田地内		
事業概要	目的	<p>一般府道石原停車場戸田線は、福知山市石原を起点とし、福知山市川北に至る路線で、福知山市東部地区において一級河川由良川を横断する唯一の府道である。また本事業箇所周辺は、平成25年台風18号における由良川の氾濫により浸水被害を受けた地域である。</p> <p>本事業は、国土交通省が実施する由良川河川改修事業と整合する橋梁改築を行うことにより、由良川の洪水被害を受けにくい道路を築造することで災害に強い道路ネットワークの形成に寄与するものである。</p>			
	内容	<p>整備延長 L = 0.3 km 【橋梁部 135 m (内延伸部 90 m)】</p> <p>現況幅員 W = 10.0 m 2車線 歩道 (片側 2.5 m)</p> <p>計画幅員 W = 10.0 m 2車線 歩道 (片側 2.5 m)</p> <p>事業費 約7億円</p>			
	上位計画等	明日の京都 中丹地域振興計画			
	スケジュール	着手年度 平成26年度 完成予定年度 平成29年度			
事業の必要性	事業を巡る社会経済情勢及び地元情勢等	<ul style="list-style-type: none"> <li>○自動車交通量 6,694台/12hr</li> <li>○自転車・歩行者交通量 122人・台/12hr</li> <li>○本事業地域周辺において、平成25年台風18号により浸水被害が発生したことを受けて、国土交通省が由良川河川改修事業を重点的に対応することとしている。</li> </ul>			
事業の有効性	事業の効果及び費用対便益等	○由良川河川改修事業と整合した橋梁に改築することにより、由良川の水位上昇に伴う通行規制の危険が低減し、降雨時の交通の確保と安全性が向上する。			
事業の効率性等	コスト縮減代替案立案等の可能性及び良好な環境形成・保全	<ul style="list-style-type: none"> <li>○工事現場から発生する残土を盛土に利用する。</li> <li>○二次製品の使用の促進により、コスト縮減を図る。</li> <li>○由良川の築堤事業と併せて、洪水被害を受けにくくなり、災害に強い交通環境を形成する。</li> </ul>			
総合評価	本事業は安心・安全な通行環境の向上を図るため、新規着手の必要がある。				



【広域位置図】



【位置図】

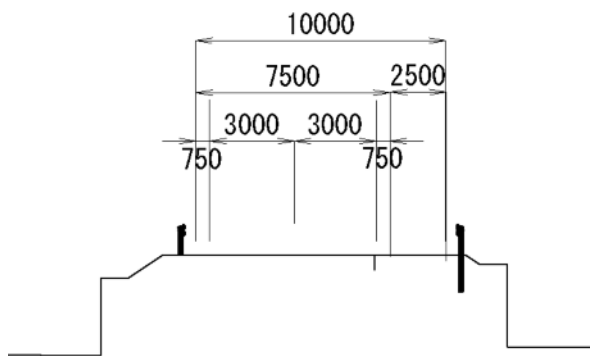

【現況横断面図】

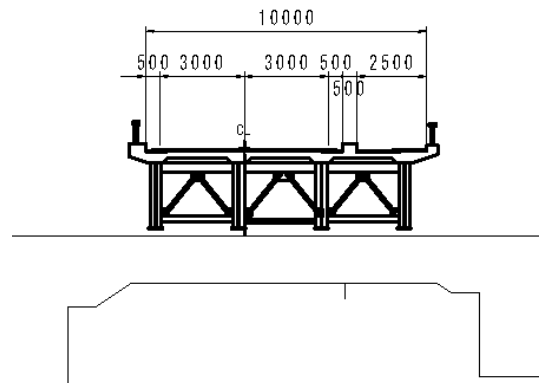

【計画横断面図】



写真①



写真②

【現況写真】